

SVORKA KŘÍŽOVÁ M6

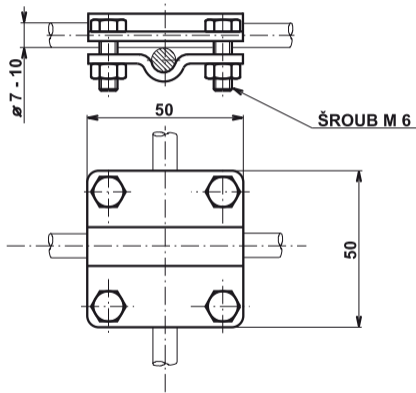

Provedení	Označení	Hmotnost (kg)	Balení (ks)	Kód
Fe/Zn	SK E	0,152	50	V052
Nerez	SK E N	0,120	50	VN2042
Nerez V4A	SK E N V4A	0,120	50	VN2043

Použití: Křížové propojování kruhových vodičů.

Materiál: Žárově pozinkovaná ocel, spojovací materiál pozinkovaný galvanicky.